

CONSIGLI PER LA CORRETTA INSTALLAZIONE DEI MONOCOMANDI VASCA-DOCCIA ESTERNI
CONSEILS POUR LA BONNE INSTALLATION DES MITIGEURS BAIN-DOUCHE
SUGGESTIONS FOR THE CORRECT INSTALLATION OF THE EXPOSED SINGLE LEVER BATH/SHOWER MIXERS
CONSEJOS PARA LA CORRECTA INSTALACIÓN DE LOS MONOMANDOS BAÑO-DUCHA EXTERNOS
RICHTIGE INSTALLATIONSANWEISUNG FÜR DIE AP-BADE-UND BRAUSEBATTERIE
TIPS VOOR DE CORRECTE INSTALLATIE VAN DE EXTERNE MONOBEDIJENINGEN BAD-DOUCHE

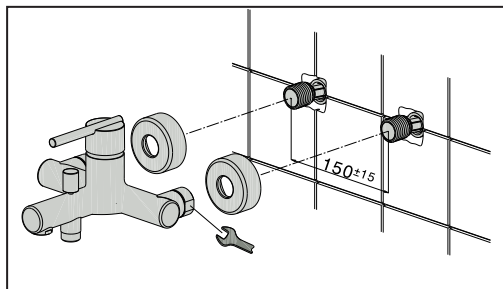

SOSTITUZIONE DELLA VALVOLA MISCELATRICE A DISCHI CERAMICI
SUBSTITUTION DE LA VANNE MITIGEUSE A DISQUES CERAMIQUES
SUBSTITUTION OF MIXING VALVE WITH CERAMIC DISC
SUSTITUCIÓN DE LA VÁLVULA MEZCLADORA CON DISCOS CERÁMICOS
AUSTAUSCHEN DES MISCHERVENTILS MIT KERAMIKSCHEIBEN
VERVANGING VAN DE MENGKLEP MET KERAMISCHE SCHIJVEN

- [I]** - Svitare la calotta e sfilare la valvola miscelatrice.
 - Inserire la nuova valvola miscelatrice facendo attenzione che non rimanga sporcizia tra piano e guarnizione.
 - Avvitare la calotta tramite CHIAVE DINAMOMETRICA applicando una coppia di serraggio di 9/10Nm.
- [F]** - Dévisser l'écrou et enlever la cartouche.
 - Insérer la nouvelle cartouche en faisant attention qu'il ne reste pas de la saleté entre le plan et le joint.
 - Visser l'écrou avec une CLE ALLEN en appliquant un serrage de 9/10Nm.
- [GB]** - Remove the nut and remove the mixing valve.
 - Insert the new mixing valve, paying attention that no dirt is left between the plane surface and the gasket.
 - Screw the nut by DYNAMOMETRIC WRENCH applying a screwing torque of 9/10Nm.
- [E]** - Desenrosar la tuerca y quitar la válvula de mezclado.
 - Introducir la nueva válvula de mezclado teniendo cuidado de que no quede suciedad entre el plano y la garnición
 - Enroscar la tuerca con una LLAVE DINANOMÉTRICA aplicando una fuerza de ajuste de 9/10Nm.

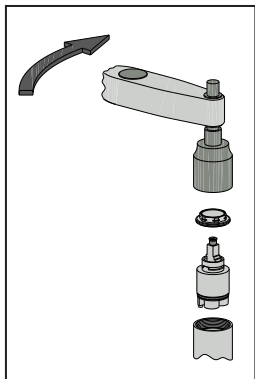

- [D]** - Die Mutter mit einem Schlüssel, und die Kartusche abnehmen.
 - Die neue Kartusche montieren und bitte beachten, dass kein Schmutz zwischen der Fläche und der Dichtung kommt.
 - Die Mutter mit einem Momentenschlüssel, Anziehmoment von 9/10 Nm, befestigen.

Huber
 AQUA EMOTIONS

Huber
 Via Brughiere, 50
 28017 - San Maurizio - Italia
 Tel. +39.0322.967783
 Fax +39.0322.967797
 e-mail: huber@huberitalia.com

CONSIGLI PER LA CORRETTA INSTALLAZIONE DEI MONOCOMANDI MONOFORO
CONSEILS POUR LA BONNE INSTALLATION DES MITIGEURS MONO-TROU
SUGGESTIONS FOR THE CORRECT INSTALLATION OF THE ONE-HOLE SINGLE LEVER MIXERS
CONSEJOS PARA LA CORRECTA INSTALACIÓN DE LOS MONOMANDOS MONOFORO
RICHTIGE INSTALLATIONSANWEISUNG FÜR DIE EINLOCHBATTERIE
TIPS VOOR DE CORRECTE INSTALLATIE VAN DE MONOBEDIENINGEN MET ENKEL GAT

[I] Avvitare al rubinetto i flessibili, evitando di serrarli con una coppia eccessiva.
Avvitare il gambo di fissaggio. Inserire l'astina di comando. Fissare il miscelatore alla ceramica.
Avvitare le calotte G.3/8" ai raccordi dell'impianto usando una chiave esagonale.
IMPORTANT: evitare di fare presa sulla bussola del flessibile con chiavi esagonali o pinze regolabili che potrebbero compromettere la durata del flessibile stesso.

[F] Visser les flexibles au robinet, en évitant de les serrer excessivement. Visser la tige de fixation.
Insérer la tige de commande. Fixer le mitigeur à la céramique.
Visser les écrous G.3/8 » aux raccords de l'installation en utilisant une clé hexagonale.
IMPORTANT: éviter d'employer des clés hexagonales ou pinces réglables sur l'écrou du flexible qui peuvent compromettre la dureté du flexible même.

[GB] Screw the flexible hoses to the mixer; avoiding to tighten them too much.
Screw the fixing shaft. Insert the control rod. Clamp the mixer to the ceramics.
Screw the G.3/8" nuts to the plant's connections; using a hexagonal wrench.
IMPORTANT: Do not hold the sleeves of the flexible hoses with hexagonal wrenches or adjustable pincers that could compromise the safety of the flexible hose itself.

[E] atornillar en el grifo los flexibles, evitando apretarlos con excesiva fuerza.
Atornillen el vástago de fijación - Introduzcan la varilla de mando. Fijen el mezclador a la cerámica.
Atornillar la tuercas G.3/8" a las conexiones de la planta hidráulica en las roscas específicas, utilizando una llave hexagonal. **IMPORTANTE:** no utilizar llaves hexagonales o alicates regulables en las roscas de los latiguillos, ya que pueden alterar su durabilidad.

[D] Die Anschlußschläuche zur Armatur nicht mit starkem Anziehmoment befestigen.
Den Befestigungsschaft befestigen. Den Steuerungshebel montieren.
Den Einhebelmischer zur Keramik befestige.
Die Mutter G 3/8 zu den Anschlüssen mit einem Schlüssel sechskantige befestigen.
WICHTIG !: Beachten Sie die Buchse des Schlauches, bitte keine Befestigung mit sechskantigem Schlüssel, um Probleme zu vermeiden.

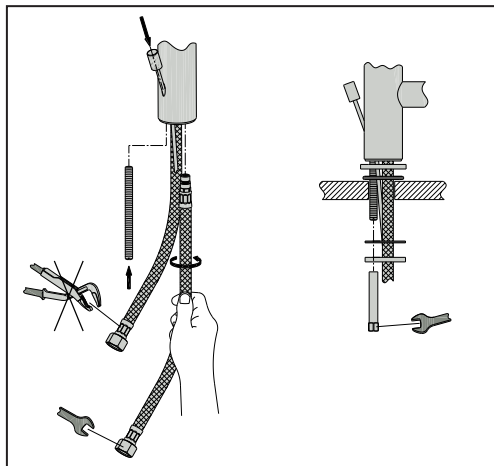

CONSIGLI PER LA CORRETTA INSTALLAZIONE DEI MONOCOMANDI MONOFORO
CONSEILS POUR LA BONNE INSTALLATION DES MITIGEURS MONO-TROU
SUGGESTIONS FOR THE CORRECT INSTALLATION OF THE ONE-HOLE SINGLE LEVER MIXERS
CONSEJOS PARA LA CORRECTA INSTALACIÓN DE LOS MONOMANDOS MONOFORO
RICHTIGE INSTALLATIONSANWEISUNG FÜR DIE EINLOCHBATTERIE
TIPS VOOR DE CORRECTE INSTALLATIE VAN DE MONOBEDIENINGEN MET ENKEL GAT

[I] Avvitare al rubinetto i flessibili, evitando di serrarli con una coppia eccessiva.
Avvitare il gambo di fissaggio. Inserire l'astina di comando. Fissare il miscelatore alla ceramica.
Avvitare le calotte G.3/8" ai raccordi dell'impianto usando una chiave esagonale.
IMPORTANTE: evitare di fare presa sulla bussola del flessibile con chiavi esagonali o pinze regolabili che potrebbero compromettere la durata del flessibile stesso.

[F] Visser les flexibles au robinet, en évitant de les serrer excessivement. Visser la tige de fixation.
Insérer la tige de commande. Fixer le mitigeur à la céramique.
Visser les écrous G.3/8 » aux raccords de l'installation en utilisant une clé hexagonale.
IMPORTANT: éviter d'employer des clés hexagonales ou pinces réglables sur l'écrou du flexible qui peuvent compromettre la dureté du flexible même.

[GB] Screw the flexible hoses to the mixer; avoiding to tighten them too much.
Screw the fixing shaft. Insert the control rod. Clamp the mixer to the ceramics.
Screw the G.3/8" nuts to the plant's connections; using a hexagonal wrench.
IMPORTANT: Do not hold the sleeves of the flexible hoses with hexagonal wrenches or adjustable pincers that could compromise the safety of the flexible hose itself.

[E] atornillar en el grifo los flexibles, evitando apretarlos con excesiva fuerza.
Atornillen el vástago de fijación - Introduzcan la varilla de mando. Fijen el mezclador a la cerámica.
Atornillar la tuercas G.3/8" a las conexiones de la planta hidráulica en las roscas específicas, utilizando una llave hexagonal. IMPORTANTE: no utilizar llaves hexagonales o alicates regulables en las roscas de los latiguillos, ya que pueden alterar su durabilidad.

[D] Die Anschlußschläuche zur Armatur nicht mit starkem Anziehmoment befestigen.
Den Befestigungsschaft befestigen. Den Steuerungshebel montieren.
Den Einhebelmischer zur Keramik befestige.
Die Mutter G 3/8 zu den Anschlüssen mit einem Schlüssel sechskantige befestigen.
WICHTIG !: Beachten Sie die Buchse des Schlauches, bitte keine Befestigung mit sechskantigem Schlüssel, um Probleme zu vermeiden.

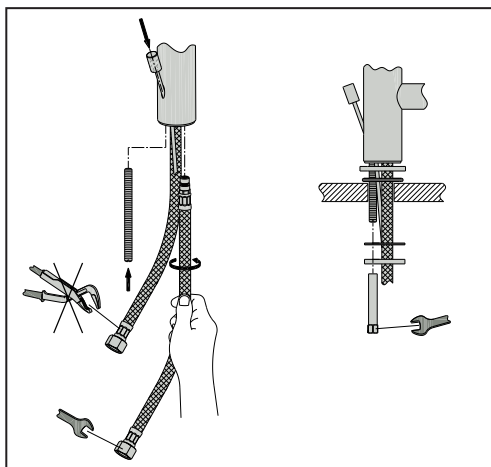

CONSIGLI PER LA CORRETTA INSTALLAZIONE DEI MONOCOMANDI VASCA-DOCCIA ESTERNI
CONSEILS POUR LA BONNE INSTALLATION DES MITIGEURS BAIN-DOUCHE
SUGGESTIONS FOR THE CORRECT INSTALLATION OF THE EXPOSED SINGLE LEVER BATH/SHOWER MIXERS
CONSEJOS PARA LA CORRECTA INSTALACIÓN DE LOS MONOMANDOS BAÑO-DUCHA EXTERNOS
RICHTIGE INSTALLATIONSANWEISUNG FÜR DIE AP-BADE-UND BRAUSEBATTERIE
TIPS VOOR DE CORRECTE INSTALLATIE VAN DE EXTERNE MONOBEDIJENINGEN BAD-DOUCHE

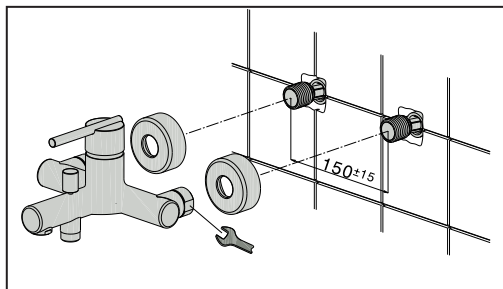

SOSTITUZIONE DELLA VALVOLA MISCELATRICE A DISCHI CERAMICI
SUBSTITUTION DE LA VANNE MITIGEUSE A DISQUES CERAMIQUES
SUBSTITUTION OF MIXING VALVE WITH CERAMIC DISC
SUSTITUCIÓN DE LA VÁLVULA MEZCLADORA CON DISCOS CERÁMICOS
AUSTAUSCHEN DES MISCHERVENTILS MIT KERAMIKSCHEIBEN
VERVANGING VAN DE MENGKLEP MET KERAMISCHE SCHIJVEN

- [I]** - Svitare la calotta e sfilare la valvola miscelatrice.
 - Inserire la nuova valvola miscelatrice facendo attenzione che non rimanga sporcizia tra piano e guarnizione.
 - Avvitare la calotta tramite CHIAVE DINAMOMETRICA applicando una coppia di serraggio di 9/10Nm.
- [F]** - Dévisser l'écrou et enlever la cartouche.
 - Insérer la nouvelle cartouche en faisant attention qu'il ne reste pas de la saleté entre le plan et le joint.
 - Visser l'écrou avec une CLE ALLEN en appliquant un serrage de 9/10Nm.
- [GB]** - Remove the nut and remove the mixing valve.
 - Insert the new mixing valve, paying attention that no dirt is left between the plane surface and the gasket.
 - Screw the nut by DYNAMOMETRIC WRENCH applying a screwing torque of 9/10Nm.
- [E]** - Desenrosar la tuerca y quitar la válvula de mezclado.
 - Introducir la nueva válvula de mezclado teniendo cuidado de que no quede suciedad entre el plano y la garnición
 - Enroscar la tuerca con una LLAVE DINANOMÉTRICA aplicando una fuerza de ajuste de 9/10Nm.

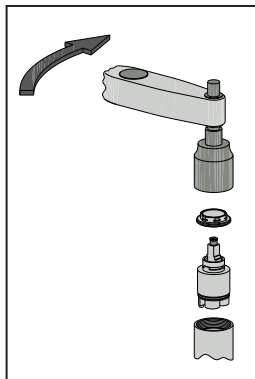

- [D]** - Die Mutter mit einem Schlüssel, und die Kartusche abnehmen.
 - Die neue Kartusche montieren und bitte beachten, dass kein Schmutz zwischen der Fläche und der Dichtung kommt.
 - Die Mutter mit einem Momentenschlüssel, Anziehmoment von 9/10 Nm, befestigen.

Huber
 AQUA EMOTIONS

Huber
 Via Brughiere, 50
 28017 - San Maurizio - Italia
 Tel. +39.0322.967783
 Fax +39.0322.967797
 e-mail: huber@huberitalia.com